

IJ328-IB

Karaoke estéreo con Dock para iPod



### Índice de contenido

Advertencias y precauciones .....	2
Importantes instrucciones de seguridad .....	3
Contenido del paquete & Características .....	4
Alimentación de la unidad & Cambiar la batería del mando ....	5
Conectar un iPod .....	6
Reproducir un iPod & Reproducir una canción de karaoke del iPod .....	7
Reproducir un CD & Reproducir un CD estándar para karaoke ...	8
Reproducir un disco CD+G .....	9
Programar un CD o disco CD+G .....	9
Salida de vídeo: Conectar una televisión .....	10
Salida de audio: Conectar un sistema estéreo .....	11
Entrada de audio: Conectar un reproductor MP3 .....	11
Ubicación de controles & Definición de controles.....	12-19
Información de servicio & piezas .....	20

## Advertencias y precauciones

**PARA PREVENIR RIESGOS DE INCENDIOS Y DESCARGAS, NO EXPONGA ESTA UNIDAD A LLUVIA O HUMEDAD.**



Este símbolo, situado en la parte posterior o inferior de la unidad, pretende alertar al usuario sobre la presencia de “voltaje peligroso” no aislado en el interior del producto que puede ser de magnitud suficiente como para constituir un riesgo de descarga eléctrica a las personas.



Este símbolo, situado en la parte posterior o inferior de la unidad, pretende alertar al usuario acerca de la presencia de importantes instrucciones de uso y de mantenimiento (de servicio) en los impresos que acompañan este equipo.



Este producto utiliza un láser de Clase 1 para leer discos compactos. Este reproductor de discos compactos por láser está equipado con interruptores de seguridad para evitar exposición cuando la puerta CD se abre y el sistema de cerrado se vence.

Hay radiación láser invisible cuando la tapa del reproductor CD está abierta y el sistema de cerrado ha fallado o ha sido vencido. Es muy importante que evite exposición directa al rayo láser en todo momento. Por favor no intente vencer o saltarse los interruptores de seguridad.

**PRECAUCIÓN: PARA PREVENIR DESCARGAS ELÉCTRICAS, INSERTE COMPLETAMENTE LA PUNTA MÁS ANCHA DE LA CLAVIJA EN LA RANURA ANCHA.**

Para reducir riesgos de descarga eléctrica, no quite la cubierta (o parte posterior).

No hay partes reparables por el usuario dentro. Por favor refiera todo trabajo de servicio a personal de servicio calificado.

**ADVERTENCIA:** Cambios o modificaciones hechos a esta unidad que no hayan sido expresamente aprobados por la parte responsable del cumplimiento pueden anular la autoridad del usuario para utilizar el equipo.

**ADVERTENCIA:** Existe riesgo de explosión si las baterías del mando se instalan incorrectamente. Reemplace únicamente por baterías iguales o equivalentes.

**ADVERTENCIA:** La batería tipo botón del mando a distancia contiene mercurio. No la tire en la basura; recíclela o deséchela como residuo peligroso.

**ADVERTENCIA:** Usar esta unidad cerca de iluminación fluorescente puede ocasionar interferencias con el uso del mando.

Si la unidad se comporta irregularmente, aléjese de cualquier iluminación fluorescente, ya que esto puede ser la causa. No mezcle baterías viejas y nuevas.

No mezcle baterías alcalinas, estándar (carbono-zinc) o recargables (ni-cad, ni-mh, etc.).

**NOTA:** Este equipo ha sido probado y cumple con los límites correspondientes a un equipo digital de Clase B, según lo señalado en la Parte 15 de las Normas FCC (la Comisión Federal de Comunicaciones de EEUU). Estos límites están diseñados para proporcionar protección razonable contra interferencias perjudiciales en una instalación residencial. Este equipo genera, utiliza y puede emitir energía de frecuencias de radio y, si no es instalado y usado de acuerdo a las instrucciones, puede causar interferencias perjudiciales en las comunicaciones de radio. Sin embargo, no hay garantía de que no ocurrirán las interferencias en una instalación determinada. Si este equipo causa interferencias perjudiciales en la recepción de radio o televisión, que se pueden identificar encendiendo y apagando el equipo, recomendamos al usuario que intente solucionar las interferencias tomando una o más de las siguientes medidas:

- \* Cambiar la orientación o posición de la antena receptora.
- \* Aumentar la separación entre el equipo y el receptor.
- \* Conectar el equipo a una toma de un circuito diferente del que está conectado el receptor.
- \* Consultar al proveedor o a un técnico de radio/TV con experiencia para recibir ayuda.

#### Importantes instrucciones de seguridad

1. Lea las instrucciones - Todas las instrucciones de uso y seguridad deben leerse antes de utilizar el producto.
2. Conserve las instrucciones - Las instrucciones de uso y seguridad deben conservarse para futuras consultas.
3. Respete las advertencias - Todas las advertencias en el producto y las instrucciones de seguridad deben respetarse.
4. Siga las instrucciones - Todas las instrucciones de uso y seguridad deben seguirse.
5. Limpieza - Desconecte este producto de la toma de corriente antes de limpiar. No utilice líquidos limpiadores ni limpiadores de aerosol. Limpie sólo con un paño seco.
6. Accesorios/acoples - Absténgase del uso de accesorios/acoples no recomendados por el fabricante del producto, ya que estos podrían ocasionar riesgos.
7. Agua y humedad - No utilice este producto cerca de agua – por ejemplo, cerca de una bañera, palangana, fregadero, pila para lavar; en un sótano húmedo, cerca de una piscina y lugares semejantes. El aparato no debe exponerse a goteos ni salpicaduras y no deben colocarse objetos con líquidos, como jarrones, sobre el aparato.
8. Bases - No coloque este producto en un mueble móvil inestable, trípode, repisa o mesa. El producto puede caerse, ocasionando un daño serio a un niño o adulto, o al producto mismo. Utilícelo únicamente con un mueble móvil, base, trípode, repisa o mesa recomendado por el fabricante o vendido con el producto. El montaje del producto debe seguir las instrucciones del fabricante, y los accesorios de montaje utilizados deben ser recomendados por el mismo.
9. La combinación del producto con un mueble móvil debe moverse con cuidado. Paradas repentinas, fuerza excesiva y superficies desniveladas pueden ocasionar que la combinación del producto con un mueble móvil se vuelque.

Véase la figura:



10. Ventilación - Las ranuras y aberturas del aparato son para su ventilación y para asegurar un funcionamiento confiable, evitando sobrecalentamiento. Estas aberturas no deben cubrirse ni bloquearse. Las aberturas nunca deberán bloquearse al colocar el producto sobre una cama, sofá, alfombra o superficies similares. Este producto no debe colocarse en instalaciones empotradas como estanterías o repisas a menos que exista una ventilación adecuada o se hayan seguido las instrucciones del fabricante.
11. Suministro eléctrico - Este producto sólo debe utilizarse con el tipo de suministro eléctrico indicado en la etiqueta de clasificación. Si no está seguro del tipo de suministro eléctrico de su casa, consulte con su distribuidor del producto o compañía eléctrica local. En el caso de productos que utilicen corriente por baterías, u otras fuentes, consulte las instrucciones de uso.
12. Toma de tierra o polarización - Este producto podría estar equipado con una clavija AC polarizada (una clavija que tiene una punta más ancha que la otra). Esta clavija sólo puede insertarse en la toma de corriente de una sola forma. Esta es una medida de seguridad. Si no puede insertar completamente la clavija en la toma, intente voltear la clavija. Si aún no puede insertarla, contacte un electricista para reemplazar la toma obsoleta. No anule el propósito de seguridad de la clavija polarizada. Advertencias alternativas - Este producto está equipado con una clavija tipo toma de tierra, una clavija una punta (de toma de tierra) adicional. Esta clavija sólo puede insertarse en una toma de corriente tipo toma de tierra. Esta es una medida de seguridad. Si no puede insertar la clavija en la toma, contacte un electricista para que reemplace la toma obsoleta. No anule el propósito de seguridad de la clavija tipo toma de tierra.
13. Protección del cable de alimentación - Los cables de alimentación deben guiarse de modo que no sean susceptibles de ser pisados o pellizcados por objetos colocados sobre o contra ellos, especialmente en las clavijas, tomas y el lugar donde salen del aparato.
14. Clavija acoplada protectora - El producto está equipado con una clavija acoplada con protección contra sobrecargas. Se trata de una medida de seguridad. Consulte el manual de instrucciones para sustituir o reajustar el dispositivo protector. Si necesita cambiarse la clavija, asegúrese de que el técnico de servicio haya utilizado una clavija sustituta especificada por el fabricante que tenga la misma protección contra sobrecarga que la clavija original.
15. Toma de tierra de antena exterior - Si una antena exterior está conectada con el receptor, asegúrese de que el sistema de antena tome tierra para facilitar cierta protección contra subidas de tensión y acumulación de cargas estáticas. El Artículo 810 del Código Eléctrico Nacional (NEC), ANSI/NFPA 70, proporciona información relativa a cómo efectuar la toma de tierra de la torre y de la estructura de soporte, toma de tierra del cable-guía a una unidad de descarga de antena, el tamaño de los conductores de tierra, la ubicación de la unidad de descarga de antena, la conexión a los electrodos de tierra y los requisitos para los electrodos de tierra.

Véase la figura:

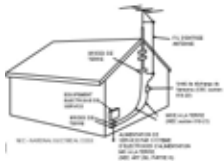

16. Tormentas eléctricas - Para mayor protección del aparato durante tormentas eléctricas, o cuando deja de usarse durante largos periodos de tiempo, desconéctelo de la toma de corriente de la pared y desconecte el sistema de antena o cables. Esto prevendrá daños al producto debido a rayos y subidas de tensión.
17. Líneas de corriente - No se debe instalar un sistema de antena exterior en las proximidades o por encima de líneas de corriente u otros circuitos eléctricos o de luz, o allí donde pueda caer sobre dichas líneas de corriente o circuitos. Cuando instale un sistema de antena exterior, extreme las precauciones para evitar tocar las líneas de corriente o circuitos, ya que el contacto con ellos podría resultar mortal.
18. Sobrecargas - No sobrecargue las tomas de pared, alargadores o distribuidores integrales ya que puede resultar en riesgos de incendio o descarga eléctrica.
19. Introducción de objetos o entrada de líquidos - Nunca inserte objetos de ningún tipo dentro de este producto a través de las aberturas ya que pueden tocar puntos de voltaje peligroso o partes de cortocircuito y resultar en incendios o descargas eléctricas. Nunca derrame líquidos de ningún tipo sobre el producto.
20. Reparación y mantenimiento - No intente reparar este producto usted mismo puesto que al abrir o quitar cubiertas puede exponerse a voltajes peligrosos u otros peligros. Refiera todo trabajo de reparación y mantenimiento a personal de servicio calificado.
21. Daños que requieren reparación - Desconecte este producto de la toma de pared y refiera el trabajo de servicio a personal de servicio calificado en las siguientes condiciones:
  - a) Cuando el cable de alimentación o la clavija tengan daños,
  - b) Si se ha derramado líquido, o han caído objetos dentro del producto,
  - c) Si el producto ha sido expuesto a lluvia o agua,
  - d) Si el producto no funciona correctamente siguiendo las instrucciones de uso. Ajuste únicamente aquellos controles que estén contenidos dentro de las instrucciones de uso ya que un ajuste equivocado de otros controles puede resultar en daños y frecuentemente necesitará trabajo extensivo de parte de un técnico calificado para lograr restaurar el funcionamiento normal del producto.
  - e) Si el producto se ha caído o dañado en modo alguno, y
  - f) Cuando el producto exhiba un cambio notable en su funcionamiento - esto indica que necesita un trabajo de servicio.
22. Piezas de repuesto - Cuando se necesiten piezas de repuesto, asegúrese de que el servicio técnico haya empleado repuestos especificados por el fabricante o de las mismas características que la parte original. Sustituciones no autorizadas pueden resultar en incendios, descargas eléctricas y otros accidentes.
23. Pruebas de seguridad - Una vez completado cualquier trabajo de servicio o reparación al producto, pida al técnico que realice pruebas de seguridad para determinar que el producto se encuentra en sus condiciones normales de funcionamiento.
24. Montaje en pared o en techo - El producto sólo debe colgarse de una pared o techo como lo recomienda el fabricante.
25. Calor - El producto debe estar alejado de fuentes de calor como radiadores, generadores de calor, hornos u otros aparatos (incluyendo amplificadores) que generen calor. La batería no debe exponerse a calor excesivo como luz solar, fuego y elementos semejantes.
26. El cable de alimentación se utiliza como mecanismo de desconexión y debe permanecer disponible durante el uso del aparato. Para desconectar el aparato completamente de la red de suministro eléctrico, el cable de alimentación debe sacarse completamente de la toma de corriente.
27. Presión acústica excesiva de auriculares y cascos puede ocasionar sordera.

## Contenido del paquete

- \* Incluye
- \* 1 micrófono
- \* Clavijas para iPod
- \* Cable A/V, 3 RCA a 3 RCA
- \* Mando a distancia, batería incluida
- \* Adaptador AC/DC



## Características

Reproductor karaoke CD+G con función de karaoke para iPod®

- \* Reproductor de cargado superior reproduce discos CD+G, CD
- \* Monitor blanco y negro de 5.5" muestra gráficos CD+G y letras

Estación Dock para iPod

- \* Conector para iPod certificado instalado para conectar iPod
- \* Circuito de recarga para iPod/mini/nano/photo/video
- \* Incluye clavijas de conexión para reproductores iPod
- \* Controla el iPod conectado
- \* IC autenticador instalado

Funciones de reproducción

- \* Pistas programables
- \* Repetir 1 ó todo
- \* Saltar/Explorar canción en discos CD
- \* Control de volumen maestro
- \* Control de volumen para micrófono
- \* Controles de eco
- \* Control AVC
- \* Pantalla LED roja de 2 dígitos

Tomas

- \* 2 salidas p/micrófono, 6.3 mm
- \* Entrada Aux-In, tipo RCA
- \* Salida de vídeo, tipo RCA, funciona también con iPod nano
- \* Salidas de audio, L & R tipo RCA
- \* Altavoces incorporados

Mando a distancia

- \* Controla iPod conectado & reproductor
- \* Controla reproductor de discos

Usa corriente AC, adaptador AC incluido

## Alimentación de la unidad

La unidad se alimenta conectando el adaptador AC en una toma estándar 120V~60Hz.

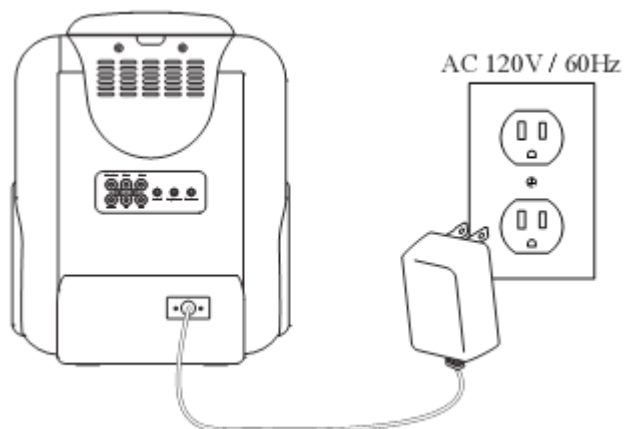

## Cambiar la batería del mando

El mando a distancia ya lleva una batería tipo botón puesta dentro.



OPEN=ABRIR

PUSH=PRESIONAR

Paso 1: Pulse el botón Release y saque el compartimento de baterías para acceder a la batería.

Paso 2: Sustituya la batería vieja por una batería nueva equivalente (CR2025).

Paso 3: El lado positivo de la batería, indicado por un símbolo más, debe estar volteando hacia arriba al insertarla en el mando.

## Conectar un iPod

Paso 1: Localice el número de clavija correspondiente al iPod que será conectado.

\* Cada clavija incluida tiene marcado un número, indicando con qué modelo de iPod es compatible. Consulte la página de la tabla de clavijas para identificar cuál clavija es la correcta.

Paso 2: Fije la clavija sobre el conector para iPod de la estación Dock.

\* Todas las clavijas sólo podrán fijarse en una sola dirección en el Dock.

\* Cuando inserte un iPod nano (primera o segunda generación), deslice la conexión Dock sobre la unidad de modo que coincida con la abertura del iPod nano (primera o segunda generación).

Paso 3: Conecte el iPod al conector para iPod de la estación Dock.

\* Una vez conectado un iPod a la estación Dock, la unidad amplificará y cargará el iPod conectado.

## Reproducir un iPod

Paso 1: Conecte un iPod a la estación Dock.

Paso 2: Pulse el botón Power para encender la unidad.

Paso 3: Ajuste el dial Source hasta iPod.

Paso 4: Pulse el botón Play/Pause para reproducir o pausar el iPod conectado.

## Reproducir una canción karaoke de iPod

Paso 1: Conecte un iPod a la estación Dock.

Paso 2: Pulse el botón Power para encender la unidad.

Paso 3: Ajuste el dial Source hasta iPod.

Paso 4: Enchufe el micrófono incluido en la conexión Mic 1. Ponga el interruptor On/Off del micrófono en la posición On.

\* Si hay ruido de retroalimentación, aleje el micrófono de la unidad y/o reduzca el volumen del micrófono.

Paso 5: Ajuste el dial Volume para ajustar el volumen de la salida de audio de los altavoces. Ajuste el dial Microphone Volume para fijar el volumen del micrófono conectado.

Paso 6: Cambie el dial AVC Select a Music o Vocal.

\* En el modo Music, la voz de la pista de audio del iPod no puede eliminarse por completo incluso si el dial AVC está en la posición máxima.

\* En el modo Vocal, la voz de la pista karaoke del iPod puede eliminarse por completo, igual que al reproducir un disco CD+G.

Paso 7: Use el dial AVC para ajustar el equilibrio entre la música y la voz.

Paso 8: Pulse el botón Play/Pause para reproducir y pausar el iPod conectado.

## Reproducir un CD

Paso 1: Pulse el botón Power para encender la unidad.

Paso 2: Coloque el disco CD en el lector CD de la unidad.

Paso 3: Ajuste el dial Source hasta CDG.

Paso 4: Pulse el botón Play/Pause para reproducir el disco puesto.

## Reproducir un CD estándar para karaoke

Paso 1: Pulse el botón Power para encender la unidad.

Paso 2: Coloque el disco CD en el lector CD de la unidad.

Paso 3: Ajuste el dial Source hasta CDG.

Paso 4: Pulse el botón Play/Pause para reproducir el disco puesto.

Paso 5: Enchufe el micrófono incluido en la conexión Mic 1. Ponga el interruptor On/Off del micrófono en la posición On.

\* Si hay ruido de retroalimentación, aleje el micrófono de la unidad y/o reduzca el volumen del micrófono.

Paso 6: Ajuste el dial Volume para ajustar el volumen de la salida de audio de los altavoces. Ajuste el dial Microphone Volume para fijar el volumen del micrófono conectado.

Paso 7: Cambie el dial AVC Select a Music o Vocal.

\* En el modo Music, la voz de la pista de audio del CD no puede eliminarse por completo incluso si el dial AVC está en la posición máxima.

\* En el modo Vocal, la voz de la pista karaoke del CD puede eliminarse por completo, igual que al reproducir un disco CD+G.

Paso 8: Use el dial AVC para ajustar el equilibrio entre la música y la voz.

Paso 9: Pulse el botón Play/Pause para reproducir o pausar el CD puesto.

## Reproducir un disco CD+G

Paso 1: Pulse el botón Power para encender la unidad.

Paso 2: Coloque el disco CD+G en el lector CD de la unidad.

Paso 3: Cambie el dial Source a CDG.

Paso 4: Pulse el botón Play/Pause para reproducir el disco cargado.

Paso 5: Enchufe el micrófono incluido en la conexión Mic 1. Ponga el interruptor On/Off del micrófono en la posición On.

\* Si hay ruido de retroalimentación, aleje el micrófono de la unidad y/o reduzca el volumen del micrófono.

Paso 6: Ajuste el dial Volume para ajustar el volumen de la salida de audio de los altavoces. Ajuste el dial Microphone Volume para fijar el volumen del micrófono conectado.

Paso 7: Cambie el dial AVC Select a Vocal.

Paso 8: Use el dial AVC para ajustar el equilibrio entre la música y la voz.

Paso 9: Pulse el botón Play/Pause para reproducir o pausar el CD+G puesto.

## Programar un disco CD o CD+G

Paso 1: Pulse el botón Power para encender la unidad.

Paso 2: Coloque el disco CD o CD+G en el lector CD de la unidad.

Paso 3: Ajuste el dial Source hasta CDG.

Paso 4: Pulse el botón Program para iniciar la programación del disco.

\* La luz indicadora de programación se iluminará en rojo.

Paso 5: Seleccione una pista CD o CD+G utilizando los botones Skip/Search.

Paso 6: Una vez que haya seleccionado la pista deseada, pulse el botón Program.

Paso 7: Repita los pasos 5-6 hasta que haya programado todas las pistas deseadas (máximo 19).

Paso 8: Pulse el botón Play/Pause para iniciar la reproducción de las pistas programadas.

## Salida de vídeo: Conectar una televisión

Paso 1: Enchufe un extremo del cable RCA en la salida de vídeo de la unidad.

Paso 2: Enchufe el otro extremo del cable RCA en la entrada de vídeo de una televisión.

Paso 3: Cambie la televisión a la entrada de vídeo correcta.

Paso 4: Pulse el botón Power para encender la unidad.

Paso 5: Inserte un disco CD+G o iPod con vídeo en la unidad.

Paso 6: Ajuste el dial Source hasta CDG o iPod.

Paso 7: Si conectó un iPod con vídeo, en el iPod, navegue a Fotos o Vídeos. Seleccione los ajustes de presentación en Fotos o los ajustes de vídeo en Vídeos. Active la opción Salida TV.

Paso 8: Pulse el botón Play/Pause. Entonces la televisión conectada mostrará las letras del disco CD+G o vídeos y fotos del iPod con vídeo conectado.

Salida de audio: Conectar un sistema estéreo

Paso 1: Enchufe un extremo de un cable RCA de audio en la salida de audio de la unidad.

Paso 2: Enchufe el otro extremo del cable RCA de audio en la entrada de audio de un sistema estéreo.

Paso 3: Cambie el sistema estéreo al canal de entrada de audio correcto.

Paso 4: Pulse el botón Power para encender la unidad.

Paso 5: El audio reproducido por la unidad pasará a escucharse en el sistema estéreo conectado.

Entrada de audio: Conectar un reproductor MP3

Paso 1: Enchufe un extremo de un cable de audio RCA-3.5 mm miniclavija en la entrada de audio de la unidad.

Paso 2: Enchufe el otro extremo del cable de audio RCA-3.5 mm miniclavija en la salida de audio de un reproductor MP3.

Paso 3: Fije el sistema estéreo en el canal de entrada de audio correcto.

Paso 4: Pulse el botón Power para encender la unidad.

Paso 5: Ajuste el dial Source a la posición Aux.

Paso 6: El audio reproducido por el reproductor MP3 conectado pasará a escucharse en la unidad.

# Ubicación de controles

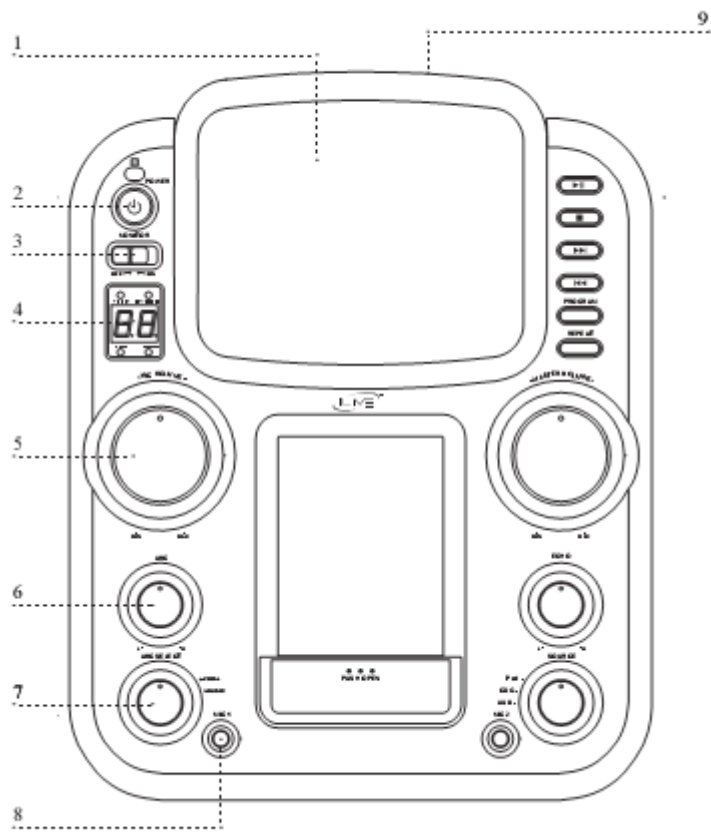

## Definición de controles

### 1 Monitor

Use el monitor blanco y negro para ver las letras de las canciones karaoke.

### 2 Botón Power

Pulse el botón Power para apagar y encender la unidad.

### 3 Interruptor Monitor Power

Mueva el interruptor Monitor Power para apagar y encender el monitor.

### 4 Pantalla LED

La pantalla LED muestra la pista de audio actual, indicador de encendido, indicador de reproducción/pausa, indicador de programación e indicador Repeat.

### 5 Dial Microphone Volume

Gire el dial Microphone Volume para ajustar el volumen de la entrada de audio de un micrófono conectado.

### 6 Dial AVC

Gire el dial AVC para ajustar el equilibrio entre el volumen de la música y la voz grabada cuando cante usando el micrófono.

### 7 Dial AVC Select

En el modo Music, la pista vocal del iPod no puede eliminarse por completo incluso si el dial AVC está en su nivel máximo.

En el modo Vocal, las pistas vocales karaoke del iPod pueden eliminarse por completo, igual que en la reproducción CD+G.

### 8 Conexión Microphone 1

Use la conexión Microphone 1 para conectar un micrófono a la unidad.

### 9 Lector CD

Coloque un CD o CD+G en el lector CD para reproducir música o cantar usando el karaoke.

# Ubicación de controles

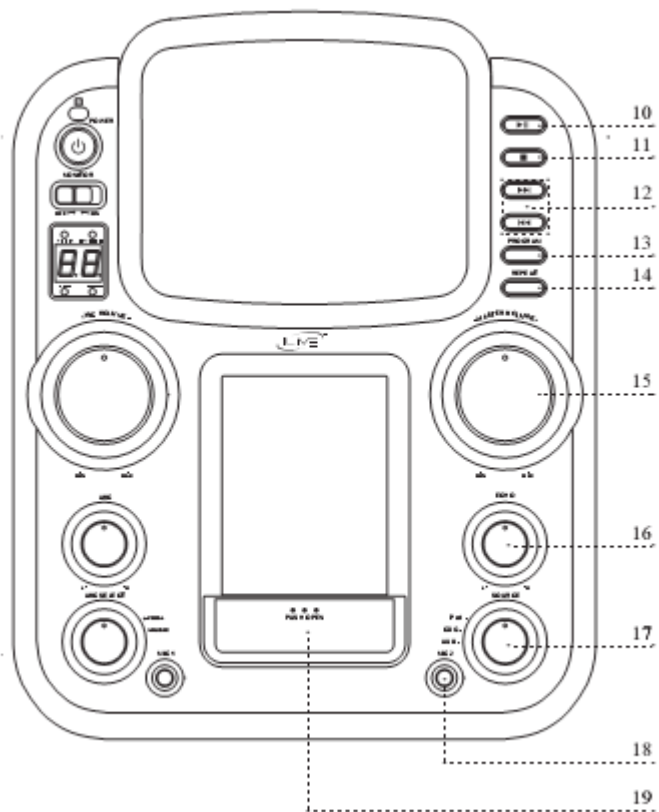

## Definición de controles

### 10 Botón Play/Pause

Pulse el botón Play/Pause para reproducir o pausar audio de un iPod conectado o disco insertado.

### 11 Botón Stop

Pulse el botón Stop para detener el audio de un iPod conectado o disco insertado.

### 12 Botones Skip/Search

Pulse los botones Skip/Search para saltar de una pista de audio a la siguiente.

Pulse y sostenga los botones Skip/Search para explorar una pista individual de audio.

### 13 Botón Program

Pulse el botón Program para programar las pistas de audio de un CD o CD+G cargado y reproducir en el orden elegido.

\* Se pueden programar hasta 19 pistas a la vez.

\* Cuando esté en el modo Program, la luz indicadora de programación estará parpadeando.

### 14 Botón Repeat

Pulse el botón Repeat para repetir una pista de audio o un álbum entero.

### 15 Dial Master Volume

Gire el dial Master Volume para ajustar el volumen de la salida de audio de la unidad.

### 16 Dial Echo

Gire el dial Echo para ajustar el efecto de eco de la entrada de audio del micrófono conectado.

### 17 Dial Source

Gire el dial Source para ajustar la fuente actual de la unidad entre iPod, CDG, o AUX.

### 18 Conexión Microphone 2

Use la conexión Microphone 2 para conectar un micrófono a la unidad.

### 19 Dock para iPod

Use el Dock para iPod para conectar un iPod compatible a la unidad.

# Ubicación de controles

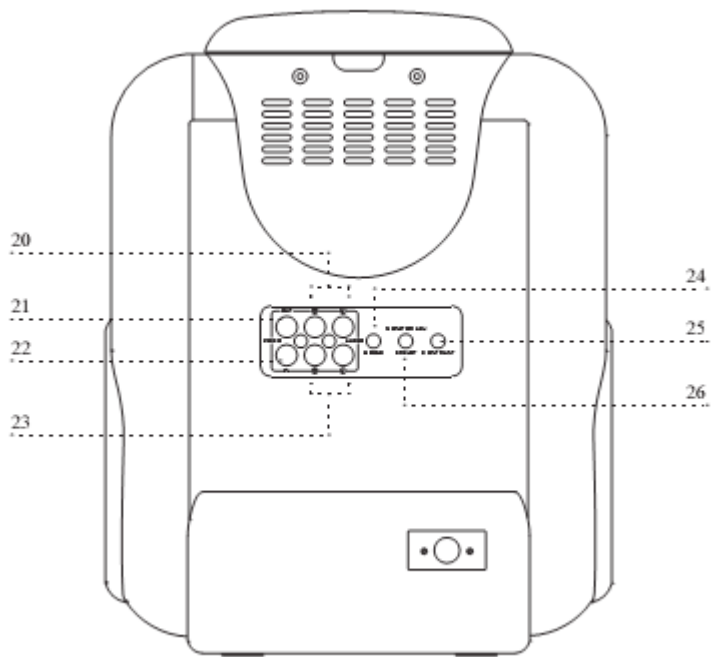

## Definición de controles

### 20 Salidas de audio

Use las salidas de audio para conectar la unidad a un sistema estéreo externo.

### 21 Salida de vídeo

Use la salida de vídeo para conectar una televisión a la unidad.

### 22 Entrada de vídeo

Use la entrada de vídeo para conectar una fuente de vídeo a la unidad.

### 23 Entradas de audio

Use las entradas de audio para conectar una fuente de audio a la unidad.

### 24 Dial V-Hold

Gire el dial V-Hold para ajustar el control vertical del monitor.

### 25 Dial Contrast

Gire el dial Contrast para ajustar el contraste del monitor.

### 26 Dial Brightness

Gire el dial Brightness para ajustar el brillo del monitor.

## Ubicación de controles & Definiciones

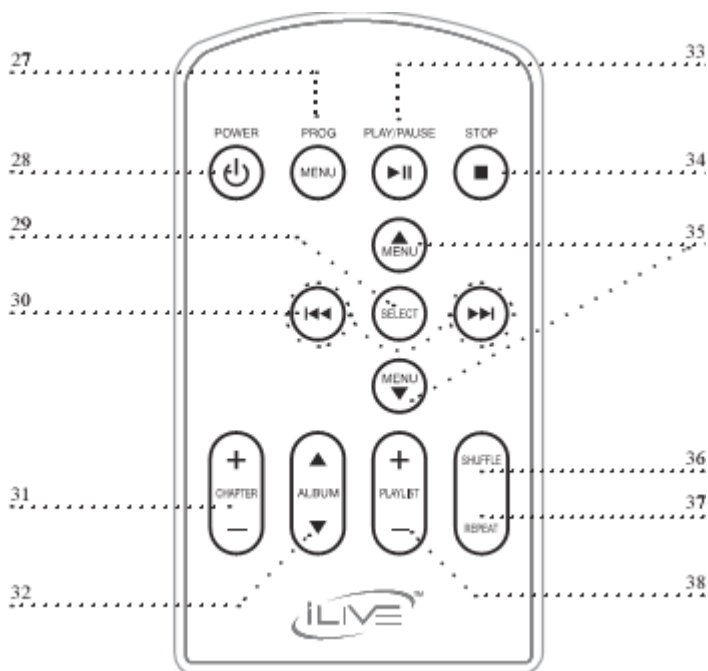

### 27 Botón Menu/Program

En el modo iPod, el botón Menu/Program funciona exactamente igual al menú del iPod.

En el modo CDG, pulse el botón Menu/Program para empezar a programar un disco CD o CD+G.

\* Se pueden programar hasta 19 pistas a la vez.

\* Cuando esté en el modo Program, la luz indicadora de programación estará parpadeando.

### 28 Botón Power

Pulse el botón Power para apagar y encender la unidad.

## Definición de controles

### 29 Botón Select

Use el botón Select para realizar selecciones en el menú del iPod.

### 30 Botones Skip/Search

Pulse los botones Skip/Search para saltar de una pista de audio a la siguiente.

Pulse y sostenga los botones Skip/Search para explorar una pista de audio individual.

### 31 Botones Chapter

Pulse los botones Chapter en el modo iPod para cambiar entre los capítulos de película de un iPod conectado.

### 32 Botones Album

Pulse los botones Album en el modo iPod para cambiar entre los álbumes de un iPod conectado.

### 33 Botón Play/Pause

Pulse el botón Play/Pause para reproducir o pausar un iPod conectado o disco cargado.

### 34 Botón Stop

Pulse el botón Stop para detener el audio de un iPod conectado o disco cargado.

### 35 Botones Arriba & Abajo

Pulse los botones Arriba & Abajo para navegar los menús de un iPod conectado.

### 36 Botón Shuffle

Pulse el botón Shuffle para reproducir las canciones de un iPod aleatoriamente.

### 37 Botón Repeat

Pulse el botón Repeat una vez para repetir una canción individual; cuando está activado, el indicador Repetir parpadeará en rojo.

Pulse el botón Repeat dos veces para repetir un álbum entero; cuando esté activado, la luz indicadora Repetir se pondrá rojo sin parpadear.

### 38 Botones Playlist

Pulse los botones Playlist en el modo iPod para cambiar entre las listas de reproducción de un iPod conectado.

#### Información de partes

Dirección: 2116 Carr Street, St. Louis MO, 63106 EE. UU.

Teléfono: 1-314-621-2881

Fax: 1-314-588-1805

Email: [partsinfo@dpi-global.com](mailto:partsinfo@dpi-global.com)

#### Información de servicio

Dirección: 2116 Carr Street, St. Louis MO, 63106 EE. UU.

Teléfono: 1-314-621-2881

Fax: 1-314-588-1805

Email: [customerservice@ilive.net](mailto:customerservice@ilive.net)

Página web: [www.ilive.net](http://www.ilive.net)

Versión:

Para descargar este manual de instrucciones en inglés, español o francés, visite la sección de ayuda en [www.ilive.net](http://www.ilive.net).